

cecotec

Εντοιχιζόμενος Φούρνος Μικροκυμάτων με Γκριλ 20 Lt 800 W
Cecotec GrandHeat 2050 Built-In Steel Black CEC-01381



1. ΜΕΡΗ ΚΑΙ ΕΞΑΡΤΗΜΑΤΑ

Εικ. 1.

1. Πίνακας ελέγχου
2. Άξονας γυάλινου δίσκου
3. Συγκρότημα δακτυλίου γυάλινου δίσκου
4. Γυάλινος δίσκος
5. Προβολή παραθύρου
6. Πόρτα
7. Σύστημα κλειδαριάς ασφαλείας
8. Σχάρα γκριλ (κατάλληλη μόνο για λειτουργία Grill, πρέπει να τοποθετηθεί στο γυάλινο δίσκο)

Πίνακας Ελέγχου

Εικ10.

1. Φούρνος μικροκυμάτων
2. Grill/Combi
3. Αυτόματο μενού
4. Χρονική απόψυξη
5. Απόψυξη βάρους
6. Ρολόι
7. Χρονόμετρο
8. Stop/Clear
9. Έναρξη/+30δευτ./Επιβεβαίωση

2. ΠΡΙΝ ΤΗ ΧΡΗΣΗ

Βγάλτε το προϊόν από το κουτί. Εάν ο φούρνος μικροκυμάτων έχει προστατευτική μεμβράνη, κόψτε το πριν ξεκινήσετε τη λειτουργία. Ελέγξτε προσεκτικά εάν υπάρχει ζημιά και εάν υπάρχει, ενημερώστε αμέσως την Υπηρεσία Τεχνικής Υποστήριξης.

Το προϊόν πρέπει να τοποθετείται σε επίπεδο, σταθερό και ξηρό μέρος και να διατηρείται μακριά από διαβρωτικά υλικά, θερμότητα και υγρασία, όπως καυστήρες αερίου ή νερό.

Το προϊόν πρέπει να τοποθετείται με τέτοιο τρόπο ώστε το βύσμα να είναι προσβάσιμο και πρέπει να εξασφαλίζει αποτελεσματική γείωση σε περίπτωση διαρροής για την αποφυγή ηλεκτροπληξίας.

Η πόρτα του φούρνου μικροκυμάτων πρέπει να είναι κλειστή για να λειτουργεί.

Σε περίπτωση που υπάρχουν κατασκευαστικά εξαρτήματα στην κοιλότητα του φούρνου μικροκυμάτων ή στα στοιχεία θέρμανσης, αφήστε το φούρνο μικροκυμάτων ανοιχτό για να εξασφαλίσετε καλό αερισμό. Σε αυτή την περίπτωση, συνιστάται να ζεστάνετε ένα ποτήρι νερό σε υψηλή ισχύ για πολλές φορές.

Προειδοποίηση: Μην αφαιρείτε το κάλυμμα μαρμαρυγίας που είναι στερεωμένο στην κοιλότητα του φούρνου μικροκυμάτων για να προστατεύσετε το μάγνητρο.

3. ΕΓΚΑΤΑΣΤΑΣΗ ΠΡΟΪΟΝΤΟΣ

Τοποθέτηση γυάλινου δίσκου

Εικ. 2.

1. Hub
2. Γυάλινος δίσκος
3. Άξονας γυάλινου δίσκου
4. Συγκρότημα δακτυλίου γυάλινου δίσκου

Κατά την εγκατάσταση του γυάλινου δίσκου:

Μην τοποθετείτε ποτέ το γυάλινο δίσκο ανάποδα.

Τόσο το συγκρότημα του γυάλινου δίσκου όσο και του δακτυλίου του γυάλινου δίσκου πρέπει πάντα να χρησιμοποιούνται κατά τη διάρκεια του μαγειρέματος.

Όλα τα δοχεία τροφίμων και τροφίμων πρέπει πάντα να τοποθετούνται στο γυάλινο δίσκο για μαγείρεμα.

Εάν ο γυάλινος δίσκος ή το συγκρότημα δακτυλίου ραγίσει ή σπάσει, επικοινωνήστε με την Υπηρεσία Τεχνικής Υποστήριξης της Cecotec.

Σημείωση: Αυτή η συσκευή προορίζεται μόνο για ενσωματωμένη χρήση. Δεν προορίζεται για χρήση σε πάγκο ή για χρήση μέσα σε ντουλάπι. Η συσκευή πρέπει να εγκατασταθεί σε επιτοίχιο ντουλάπι πλάτους 60 cm.

Ηλεκτρικές συνδέσεις

Εάν το βύσμα δεν είναι πλέον προσβάσιμο μετά την εγκατάσταση, ένας διακόπτης απομόνωσης όλων των πόλων πρέπει να βρίσκεται σε μία από τις πλευρές με διάκενο επαφής 3 mm.

Το τοποθετημένο ντουλάπι δεν πρέπει να έχει πίσω τοίχο πίσω από τη συσκευή.

Το ελάχιστο ύψος εγκατάστασης πρέπει να είναι 85 cm.

Μην καλύπτετε τις υποδοχές εξαερισμού.

ΦΟΥΡΝΟΣ ΜΙΚΡΟΚΥΜΑΤΩΝ

Εικ. 3.

Ρυθμιστική βίδα A

Εικ. 4.

Βίδα B

Εικ. 5.

Πλαστικό καλυμα

Εικ. 6.

Εντοιχισμένα έπιπλα

Εικ. 7.

Εγκατάσταση φούρνου μικροκυμάτων

Εικ. 8.

Στερεώστε τη βίδα ρύθμισης Α στην επάνω σήραγγα αέρα του φούρνου μικροκυμάτων.

Τοποθετήστε το φούρνο μικροκυμάτων στο ντουλάπι.

Ρυθμίστε το ύψος της βίδας ρύθμισης Α για να διατηρήσετε ένα κενό 1 mm μεταξύ της βίδας ρύθμισης Α και του επάνω μέρους του ντουλαπιού.

Μην παγιδεύετε το καλώδιο ρεύματος.

Βεβαιωθείτε ότι ο φούρνος μικροκυμάτων είναι τοποθετημένος στο κέντρο του ντουλαπιού.

Εικ. 9.

Ανοίξτε την πόρτα, στερεώστε τον φούρνο μικροκυμάτων στο ντουλάπι με μια βίδα Β μέσα από την οπή εγκατάστασης του κιτ επένδυσης. Στη συνέχεια, στερεώστε το πλαστικό κάλυμμα στην οπή εγκατάστασης.

4. ΛΕΙΤΟΥΡΓΙΑ

Ρύθμιση ρολογιού

Όταν η συσκευή είναι συνδεδεμένη στην πρίζα, θα ηχήσει μία φορά και στην οθόνη θα εμφανιστεί «0:00».

Πατήστε το κουμπί Ρολόι για να ρυθμίσετε την ώρα. Τα ψηφία της ώρας θα αναβοσβήνουν.

Γυρίστε το κουμπί για να ρυθμίσετε την επιθυμητή ώρα, από 00-23.

Πατήστε το κουμπί Ρολόι. Τα ψηφία των λεπτών θα αναβοσβήνουν.

Γυρίστε το κουμπί για να ρυθμίσετε τα επιθυμητά λεπτά, από 00-59.

Πατήστε το κουμπί Ρολόι για να αποθηκεύσετε τις ρυθμίσεις ώρας. Το ":" θα αναβοσβήσει και η ώρα θα ανάψει.

Σημείωση:

Εάν το ρολόι δεν έχει ρυθμιστεί, η τρέχουσα ώρα δεν θα εμφανίζεται όταν η συσκευή είναι ενεργοποιημένη. Κατά τη διάρκεια της διαδικασίας ρύθμισης του ρολογιού, πατήστε " Stop/Clear ", για να επιστρέψετε αυτόματα στην προηγούμενη κατάσταση.

Μαγείρεμα σε φούρνο μικροκυμάτων

Πατήστε το κουμπί Φούρνος μικροκυμάτων μία φορά. Το "P100" θα εμφανιστεί στην οθόνη.

Πατήστε το κουμπί Microwave αρκετές φορές ή γυρίστε το κουμπί δεξιόστροφα για να επιλέξετε την ισχύ μικροκυμάτων: "P100", "P10", "P30", "P50" ή "P80".

Πατήστε Start/+30sec/Confirm για επιβεβαίωση.

Γυρίστε το κουμπί για να ρυθμίσετε τον επιθυμητό χρόνο μαγειρέματος. Η καθορισμένη ώρα θα πρέπει να είναι 0:05-95:00.

Πατήστε Start/+30sec/Confirm για να ξεκινήσει το μαγείρεμα.

Παράδειγμα: Μαγείρεμα σε ισχύ μικροκυμάτων 80% για 20 λεπτά.

Πατήστε το κουμπί Φούρνος μικροκυμάτων μία φορά. Το "P100" θα εμφανιστεί στην οθόνη.

Πατήστε ξανά το κουμπί μικροκυμάτων ή γυρίστε το κουμπί για να επιλέξετε ισχύ μικροκυμάτων 80%.

Πατήστε Start/+30sec/Confirm για επιβεβαίωση. Στην οθόνη θα εμφανιστεί η ένδειξη "P80".

Γυρίστε το κουμπί για να ρυθμίσετε τον επιθυμητό χρόνο μαγειρέματος: «20:00».

Πατήστε Start/+30sec/Confirm για να ξεκινήσει το μαγείρεμα.

0---1 λεπτό: 5 δευτερόλεπτα

1---5 λεπτά: 10 δευτερόλεπτα

5---10 λεπτά: 30 δευτερόλεπτα

10---30 λεπτά: 1 λεπτό

30---95 λεπτά: 5 λεπτά

Διάγραμμα ισχύος φούρνου

μικροκυμάτων/ψησταριάς/Combi

Πιέστε	Απεικόνιση	Ισχύς
1	P100	100 %
2	P10	10 %
3	P30	30 %
4	P50	50 %
5	P80	80 %

Γκριλ/Μαγείρεμα συνδυασμού

Πατήστε Grill/Combi μία φορά. Το "G" θα εμφανιστεί στην οθόνη.

Πατήστε επανειλημμένα Grill/Combi ή γυρίστε το κουμπί για να επιλέξετε το επιθυμητό πρόγραμμα ψησίματος ή συνδυασμού ψησίματος: "G", "C-1" ή "C-2".

Πατήστε Start/+30sec/Confirm για επιβεβαίωση.

Γυρίστε το κουμπί για να ρυθμίσετε τον επιθυμητό χρόνο μαγειρέματος, από 0:05 έως 95:00.

Πατήστε Start/+30sec/Confirm για να ξεκινήσει το μαγείρεμα.

Παράδειγμα: Μαγείρεμα σε ισχύ μικροκυμάτων 55 % και ισχύ γκριλ 45 % (C-1) για 10 λεπτά.

Πατήστε Grill/Combi μία φορά. Το "G" θα εμφανιστεί στην οθόνη.

Πατήστε Grill/Combi 4 φορές ή γυρίστε το κουμπί για να επιλέξετε Combi. 1 λειτουργία.

Πατήστε Start/+30sec/Confirm για επιβεβαίωση. Η οθόνη θα εμφανίσει "C-1".

Γυρίστε το κουμπί για να ρυθμίσετε τον επιθυμητό χρόνο μαγειρέματος: «10:00».

Πατήστε Start/+30sec/Confirm για να ξεκινήσει το μαγείρεμα.

Σημείωση: Στα μισά της διαδικασίας μαγειρέματος, η συσκευή θα σταματήσει να λειτουργεί και θα ηχήσει δύο φορές. Αυτό γίνεται για να σας υπενθυμίσει να αναποδογυρίσετε το φαγητό για να ψηθεί ομοιόμορφα. Μόλις το αναποδογυρίσετε, πατήστε Start/+30sec/Confirm για να συνεχίσετε το μαγείρεμα.

Μετρών την ώρα

Πατήστε το κουμπί Timer. Η οθόνη θα δείξει 00:00 και η ένδειξη του ρολογιού θα ανάψει. Γυρίστε το κουμπί για να ρυθμίσετε τον επιθυμητό χρόνο μαγειρέματος. Ο μέγιστος χρόνος είναι 95 λεπτά.

Πατήστε Start/+30sec/Confirm για επιβεβαίωση.

Όταν τελειώσει ο καθορισμένος χρόνος, η συσκευή θα ηχήσει 5 φορές.

Σημείωση: Εάν το ρολόι έχει ρυθμιστεί (σύστημα 24 ωρών), η οθόνη θα δείχνει την τρέχουσα ώρα.

Γρήγορη εκίνηση

Όταν επιλεγεί αυτό το πρόγραμμα, η συσκευή θα μαγειρέψει γρήγορα το φαγητό στην κορυφαία ισχύ (100 % ισχύς εξόδου) για 30 δευτερόλεπτα. Ο μέγιστος χρόνος μαγειρέματος για αυτό το πρόγραμμα είναι 95 λεπτά.

Ανοίξτε την πόρτα και τοποθετήστε το φαγητό μέσα στο φούρνο μικροκυμάτων. Κλείστε την πόρτα.

Σε κατάσταση αναμονής, πατήστε Start/+30sec/Confirm για να ξεκινήσει το μαγείρεμα σε επίπεδο ισχύος 100%. Κάθε πάτημα θα αυξάνει τον χρόνο μαγειρέματος κατά 30 δευτερόλεπτα.

Στις λειτουργίες φούρνου μικροκυμάτων, ψησίματος, συνδυασμού ή χρόνου απόψυξης, κάθε πάτημα θα αυξάνει τον χρόνο μαγειρέματος κατά 30 δευτερόλεπτα.

Σημείωση: Στις λειτουργίες Auto menu και Weight defrost, ο χρόνος μαγειρέματος δεν μπορεί να αυξηθεί.

Απόψυξη βάρους

Πατήστε το κουμπί Βάρος απόψυξης μία φορά, στην οθόνη θα εμφανιστεί "100 g".

Γυρίστε το πόμολο για να ρυθμίσετε το βάρος του φαγητού, από 100 g έως 1800 g.

Πατήστε Start/+30sec/Confirm για να ξεκινήσει η διαδικασία απόψυξης.

Απόψυξη χρόνου

Πατήστε το κουμπί Ωρα απόψυξης μία φορά, στην οθόνη θα εμφανιστεί "0:30".

Γυρίστε το κουμπί για να ρυθμίσετε τον επιθυμητό χρόνο απόψυξης.

Ο μέγιστος χρόνος είναι 95 λεπτά. Το προεπιλεγμένο επίπεδο ισχύος είναι P30 και δεν μπορεί να αλλάξει. Πατήστε Start/+30sec/Confirm για να ξεκινήσει η διαδικασία απόψυξης.

Αυτόματο μενού

Πατήστε το κουμπί Αυτόματο μενού πολλές φορές ή γυρίστε το κουμπί για να επιλέξετε την επιθυμητή λειτουργία μενού Αυτόματου.

Πατήστε Start/+30sec/Confirm για να επιβεβαιώσετε το μενού.

Γυρίστε το κουμπί για να επιλέξετε το βάρος του φαγητού σύμφωνα με το διάγραμμα μενού.

Πατήστε Start/+30sec/Confirm για να ξεκινήσει το μαγείρεμα.

Παράδειγμα: Ρύθμιση του μενού Auto για να μαγειρέψουν 200 g ψαριού.

Πατήστε το κουμπί Αυτόματο μενού πολλές φορές για να επιλέξετε το μενού "A-6".

Πατήστε Start/+30sec/Confirm για να επιβεβαιώσετε το μενού.

Περιστρέψτε το κουμπί για να επιλέξετε το βάρος του φαγητού μέχρι να εμφανιστεί η ένδειξη "200".

Πατήστε Start/+30sec/Confirm για να ξεκινήσει το μαγείρεμα.

Αυτόματα μενού:

Μενού	Βάρος	Απεικόνιση
A-1 Rice	200 g	200
	400 g	400

A-2 Αναθέρμανση	250 g	250
	350 g	350
	450 g	450
A-3 Λαχανικά	200 g	200
	300 g	300
	400 g	400
A-4 Ζυμαρικά	100 g (with 800 g cold water)	100
	200 g (with 1600 g cold water)	200
A-5 πατάτα	150 g	150
	300 g	300
	450 g	450
A-6 Ψάρι	200 g	200
	400 g	400
	600 g	600
A-7 Ποτό	1 (120 ml)	1
	2 (240 ml)	2
	3 (360 ml)	3

Σύστημα κλειδαριάς για παιδιά

Σε κατάσταση αναμονής, πατήστε το Stop/Clear για 3 δευτερόλεπτα. Η συσκευή θα εκπέμψει ένα παρατεταμένο μπιπ που θα υποδεικνύει ότι αυτή η λειτουργία έχει ενεργοποιηθεί.

Η τρέχουσα ώρα θα εμφανιστεί εάν έχει ρυθμιστεί το ρολόι. Θα εμφανιστεί επίσης το ακόλουθο εικονίδιο: Εικ. 11.

Σε κατάσταση αναμονής, πατήστε το Stop/Clear για 3 δευτερόλεπτα. Η συσκευή θα εκπέμψει ένα παρατεταμένο μπιπ που θα υποδεικνύει ότι αυτή η λειτουργία έχει απενεργοποιηθεί.

5. ΚΑΘΑΡΙΣΜΟΣ ΚΑΙ ΣΥΝΤΗΡΗΣΗ

Η συσκευή, καθώς και τα στηρίγματα τροφίμων, πρέπει να καθαρίζονται και να αφαιρούνται τακτικά. Αποσυνδέστε το καλώδιο από την παροχή ρεύματος πριν ξεκινήσετε τον καθαρισμό. Μην βυθίζετε το προϊόν σε νερό ή οποιοδήποτε άλλο υγρό κατά τον καθαρισμό.

Η έλλειψη συντήρησης και καθαρισμού του προϊόντος μπορεί να προκαλέσει αλλοίωση στην επιφάνειά του και να επηρεάσει τη διάρκεια ζωής του.

Μη χρησιμοποιείτε ισχυρά απορρυπαντικά, λειαντικά σε σκόνη ή μεταλλικές βούρτσες για να καθαρίσετε τη συσκευή.

Μην αφαιρείτε το πιάτο μαρμαρυγίας.

Όταν ο φούρνος μικροκυμάτων έχει χρησιμοποιηθεί για μεγάλο χρονικό διάστημα, μπορεί να προκύψουν έντονες οσμές από το εσωτερικό.

Για να απαλλαγείτε από αυτά, ακολουθήστε ένα από τα παρακάτω βήματα:

Τοποθετήστε πολλές φέτες λεμονιού σε ένα φλιτζάνι και ζεστάνετε τις σε υψηλή ισχύ για 2 ή 3 λεπτά.

Τοποθετήστε ένα φλιτζάνι κόκκινο τσάι μέσα στους φούρνους μικροκυμάτων και ζεστάνετε το σε υψηλή ισχύ για 2 ή 3 λεπτά.

Τοποθετήστε φλούδες πορτοκαλιού μέσα στους φούρνους μικροκυμάτων και ζεστάνετε σε υψηλή ισχύ για 1 λεπτό.

Χρησιμοποιήστε ένα βρεγμένο μαλακό πανί για να καθαρίσετε τα περιβλήματα, την πόρτα, τους εσωτερικούς τοίχους και το πλαίσιο της πόρτας.

Προειδοποίηση: Όλες οι εργασίες συντήρησης πρέπει να εκτελούνται αυστηρά από εξειδικευμένο τεχνικό προσωπικό.

6. ΑΝΤΙΜΕΤΩΠΙΣΗ ΠΡΟΒΛΗΜΑΤΩΝ

Πρόβλημα	Αιτία	Λύση
Η συσκευή δεν ανάβει	Το καλώδιο ρεύματος δεν έχει συνδεθεί σωστά	Αποσυνδέστε το και συνδέστε το ξανά μετά από 10 δευτερόλεπτα
	Φύσημα ασφάλειας ή βραχυκύκλωμα	Επικοινωνήστε με την Υπηρεσία Τεχνικής Υποστήριξης της Cecotec.
	Ελαττωματική πρίζα.	Ελέγξτε την πρίζα με διαφορετική συσκευή.
Η συσκευή δεν θερμαίνει	Η πόρτα δεν έκλεισε σωστά.	Κλείστε σωστά την πόρτα.

7. ΤΕΧΝΙΚΕΣ ΠΡΟΔΙΑΓΡΑΦΕΣ

01381 GrandHeat 2050 Ενσωματωμένο Ατσάλινο Μαύρο

Ονομαστική ισχύς εισόδου (Φούρνος μικροκυμάτων): 1250 W

Ονομαστική ισχύς εξόδου (Φούρνος μικροκυμάτων): 800 W

Ονομαστική ισχύς εισόδου (Γκριλ): 1000 W

230 V ~ 50 Hz

Κατασκευάζεται στην Κίνα | Σχεδιασμένο στην Ισπανία

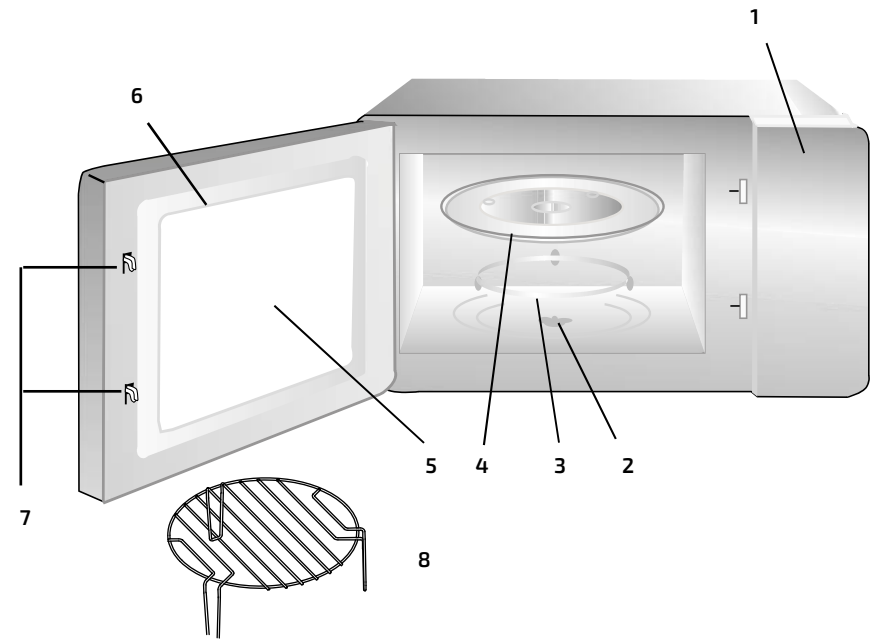

Fig./Img./Abb./ Rys. / Obr. 1

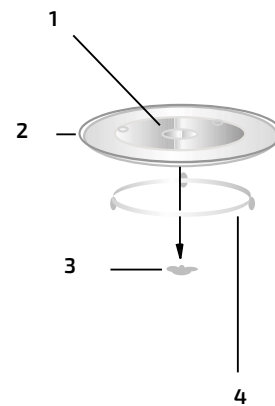

Fig./Img./Abb./ Rys. / Obr. 2

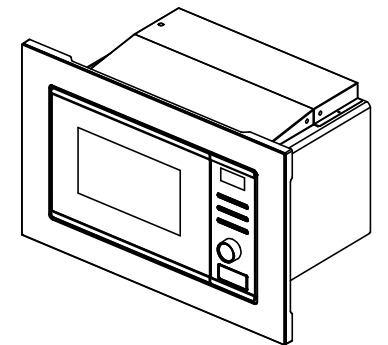

Fig./Img./Abb./ Rys. / Obr. 3



Fig./Img./Abb./ Rys. / Obr. 4



Fig./Img./Abb./ Rys. / Obr. 5



Fig./Img./Abb./ Rys. / Obr. 6

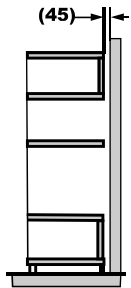
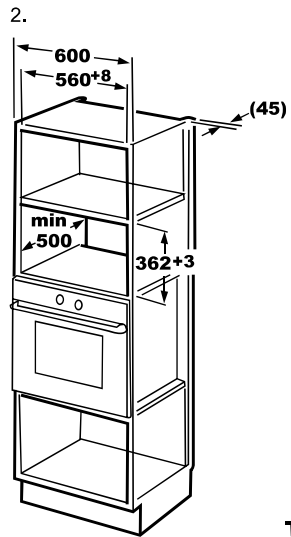
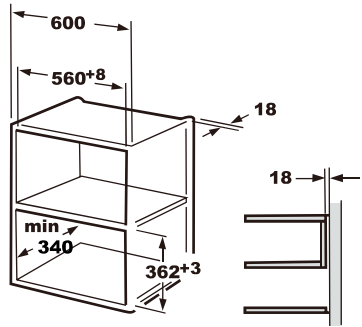

Fig./Img./Abb./ Rys. / Obr. 7

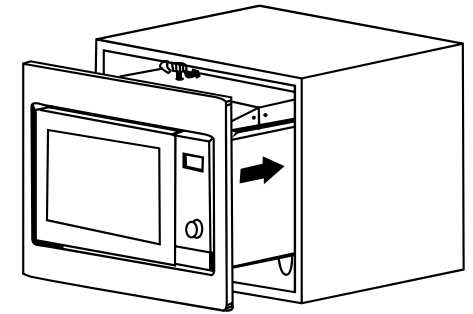
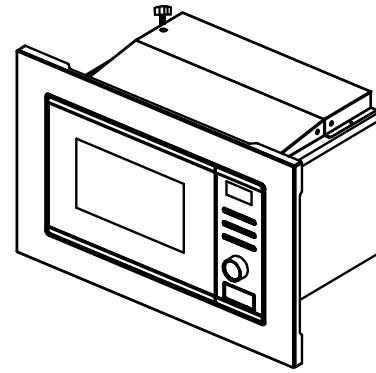

Fig./Img./Abb./ Rys. / Obr. 8

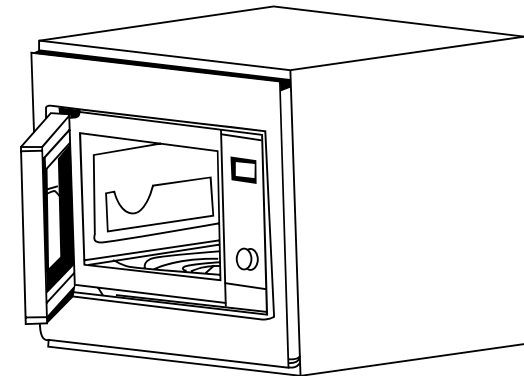
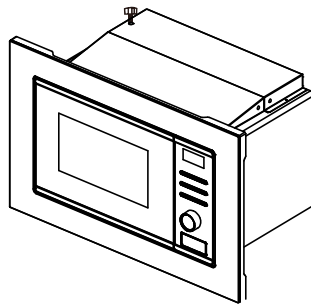

Fig./Img./Abb./ Rys. / Obr. 9

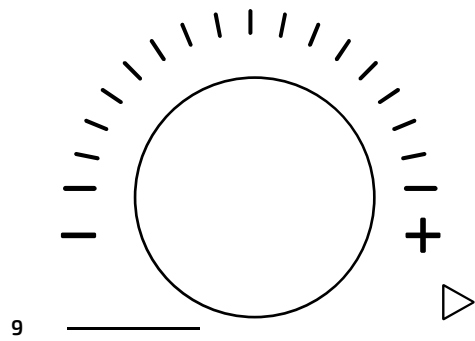
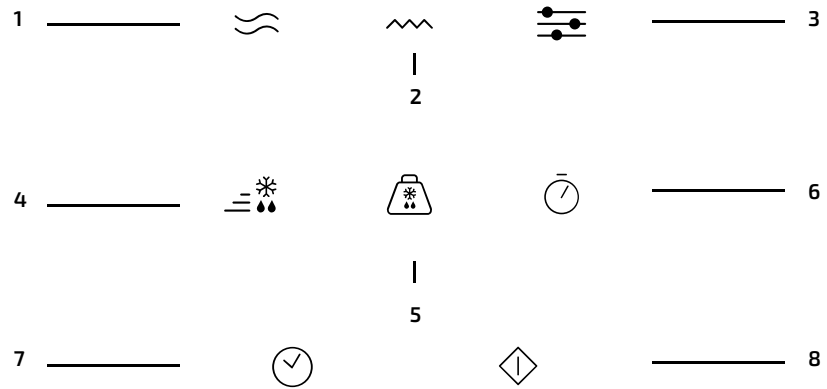

Fig./Img./Abb./ Rys. / Obr. 10

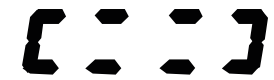

Fig./Img./Abb./ Rys. / Obr. 11